

PROXXON

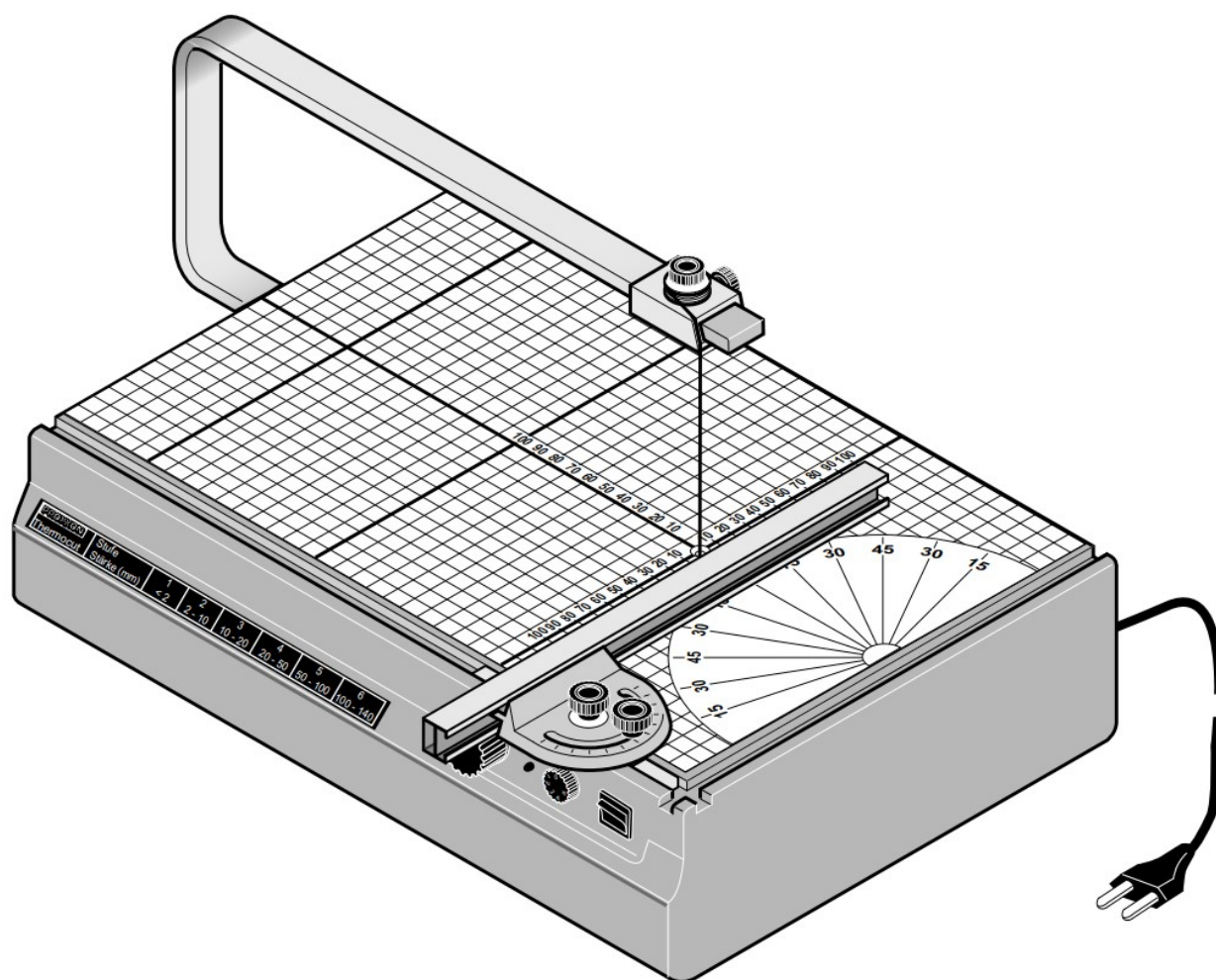

Felhasználói útmutató

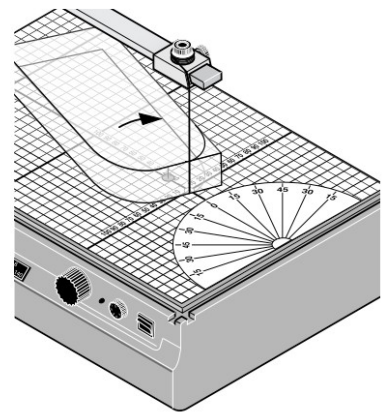
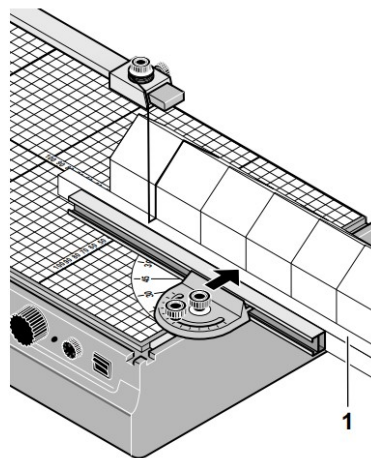
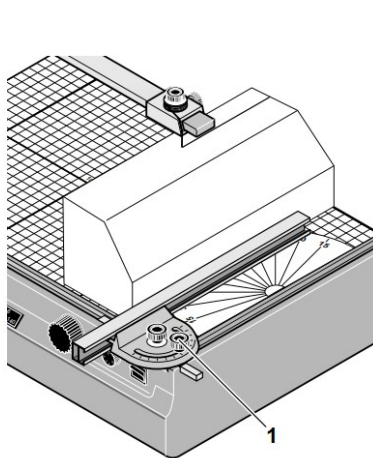
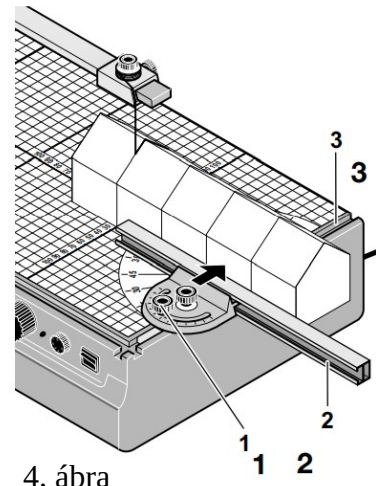
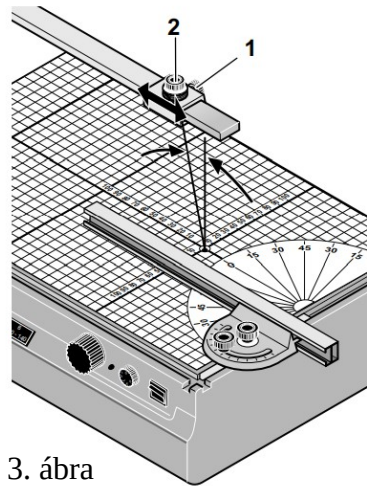
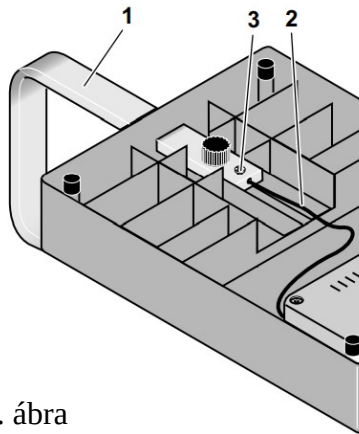
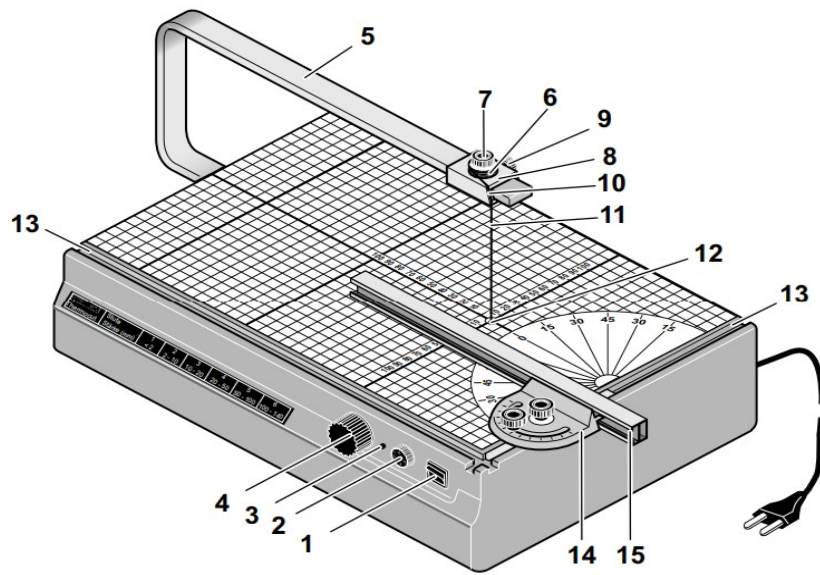

5. ábra

6. ábra

7. ábra

A Thermocut 230/E készülék felhasználói útmutatójának fordítása

Tisztelt vásárló!

Kérjük, olvassa el a felhasználói és biztonsági útmutatót a készülék használata előtt!

Áttekintés (1. ábra)

1. Ki/Be kapcsoló
2. Hőmérséklet szabályozó
3. Készenléti LED
4. Recézett csavar a vágóhuzal rögzítéséhez
5. Kar
6. Huzalorsó
7. Csavar a huzalorsóhoz
8. Orsótartó
9. Csavar az orsótartóhoz
10. Vezetőnyílás
11. Vágóhuzal
12. Alsó huzalvezető
13. Szögütköző sín
14. Szögütköző
15. Hosszabbító

A készülék leírása

A PROXXON THERMOCUT berendezés a polisztirol anyagok tiszta és biztonságos vágását teszi lehetővé. A berendezés tartozéka egy tekercs vágóhuzal (0,2mm átmérő, 30 m hossz) valamint egy állítható szögütköző és annak hosszabbító eleme.

Technikai adatok

Feszültség: Elsődleges: 220 – 240V 50/60 Hz
Másodlagos: max.10.5V, 50/60 Hz

Teljesítmény: max 20 W
Munkaasztal mérete: 370 x 260 mm
Maximális vágási vastagság: 140 mm
Megmunkálási tartomány: 350 mm
Tömeg: 2.9 kg

Csak beltéri használatra:



II. védelmi osztályú berendezés:



Ne dobja kommunális hulladékba:



Biztonsági utasítások:

1. A berendezés használata közben gondoskodjon a megfelelő légcseréről!
2. A vágás során tartsa be az anyagszállító biztonsági utasításait!
3. A vágóhuzal forró. Égési sérülést okozhat!
4. Ne használja a berendezést éghető anyagok közelében!
5. Ne hagyja felügyelet nélkül bekapcsolva a berendezést!
6. Csak eredeti PROXXON vágóhuzallal használja a készüléket, más huzal a transzformátor túlterhelését okozhatja!
7. Használat után kapcsolja ki a készüléket!

A THERMOCUT előkészítése

Rögzítse a kart (2. ábra/1) a kart a berendezés alsó részére a recézett csavar segítségével. Rögzítse a kábelt (2) a karhoz a csavarral (3). Jól húzza meg a csavart a stabil elektromos kontaktus (10.5V alacsony feszültség) érdekében. Csúsztassa az orsótartót (1. ábra/8) a karon és rögzítse a csavarral (9).

Használat

A vágóhuzal beillesztése

1. Kapcsolja ki a készüléket.
2. Óvatosan tekerje le a vágóhuzalt kb. 20 cm hosszúságban.
3. Nyissa ki az alsó huzalvezetőt a recézett csavar (1. ábra/4) segítségével.
4. Fűzze be a huzalt kb. 5 cm-re az alsó huzalvezetőbe.
5. Rögzítse a vezetékét a recézett csavar (4) segítségével.
6. Enyhén nyomja le kezével a kart (5), fűzze át a huzalt a vezetőnyíláson (10) és rögzítse a huzalorsót (6), hogy a huzal finoman feszüljön.
7. Engedje fel a kart, a kar rugóereje megfeszíti a huzalt.
8. Ellenőrizze, hogy a huzal a munkaasztalra derékszögben áll-e. Szükség esetén igazítsa az orsótartó (8) csúsztatásával vagy a kar hajlításával.
9. Csatlakoztassa a hálózati csatlakozót. Készüléke használatra kész.

Vágás

10. Kapcsolja be a készüléket a főkapcsolóval (1. ábra /1) (A transzformátor bűgő hangot ad)

Megjegyzés:

A huzal első melegítését követő megnyúlása normális. Az első melegítést követően állítsa be ismét a feszességet. Ez követően a huzal már tartani fogja a hosszát.

11. Állítsa be a hőmérsékletet a szabályzóval (2) A készülék elején található tábla útmutatóként szolgál, a tökéletes hőmérséklet megtalálásához érdemes a különböző beállításokat kipróbálni. Az egyszerűbb vágási feladatokhoz magasabb, a bonyolult formák esetén alacsonyabb hőmérséklet ideális. A túl magas hőfok az élek torzulását okozhatja.

12. Tolja a munkadarabot enyhe nyomással és állandó sebességgel a huzalnak. Vegye figyelembe, hogy a túl erős nyomás a bonyolultabb formák esetén a huzal elgörbüléséhez vezethet.

Gérvágás

A gérvágás két módon kivitelezhető a THERMOCUT segítségével: Az orsótartó vagy a szögütköző beállításával.

Az orsótartó beállítása: Lazítsa meg az (3. ábra/1) és (2) csavart és válassza ki a kívánt szöget az orsótartó csúsztatásával. Húzza meg az (1) csavart, és feszítse meg a huzalt a szokott módon.

Megjegyzés:

Az orsótartó átállítása meghosszabbítja a huzal hevítés alá eső részét ezzel növelve annak ellenállását. Ez a hőmérséklet ismételt beállításával kompenzálható.

Munka az ütközővel: Válassza ki a kívánt szöget a szögütközőn és rögzítse a beállítást a (4. ábra/1) csavarral. Mozgassa a hosszabbítót (2), hogy a munkadarab elérje a huzalt. Nyomja a munkadarabot az ütközőnek és vezesse végig a szögütközőt a sínen (3)

Megjegyzés: Az ütköző párhuzamos vágáshoz rögzíthető. Forgassa a csavart (5. ábra/1) az ütköző sínbe rögzítéséhez. Vezesse a munkadarabot a huzalon túlra az ütköző mentén.

Fontos tanácsok:

- Kettős gérvágáskor (pl. tető) ne távolítsa el a levágott részt az első vágás után, használja alátétként a második vágáshoz.

- A huzal hőmérséklete az anyagból kilépő oldalán magasabb, ezzel a felület megolvadását okozhatja. Ennek megakadályozására a huzal fűjással hűthető.

- Hosszú profilok kis részei legszebben úgy vághatóak, ha egy hulladék darabot (6. ábra/1) a munkadarab után fogva a vágást a hulladék darabba is belevezetjük, így a munkadarab vágásszélei tiszták lesznek.

Köríves vágásokhoz egyszerűen készíthet segédeszközt. Egy rajzszeget ragasztószalaggal rögzítsen a munkaasztalhoz hegyével felfelé úgy, hogy az a kívánt körív középpontjára essen. Szúrja a munkadarabot a rajzszegegre és forgassa el a köríves vágáshoz. (7. ábra)

- A huzal általában a vezetőnyílásnál törik el. Időről időre húzza néhány centiméterrel kijebb a huzalt és feszítse meg ismét a huzaltörés megelőzésére.

Vegye figyelembe:

Hosszabb üzemidő után a karon az érintkezési pont oxidációja hibás működéshez vezethet. Ez főként akkor alakul ki ha az orsótartó (1. ábra/6) hosszú ideig egy helyen van, és nem mozdítják el alkalmanként pl. gérvágáshoz.

A hiba elhárítása egyszerű: Lazítsa ki az orsótartó rögzítőcsavarját, mozgassa az orsótartót előre-hátra a karon, majd ismét húzza meg a rögzítőcsavart.

A készülék tisztítása:

Rendszeresen tisztítsa meg a huzalt és a perselyt a habmaradványok ráégésének megakadályozására. Figyelem! Tisztítás előtt mindig kapcsolja ki a készüléket!

Ártalmatlanítás

Kérjük, ne dobja a készüléket háztartási hulladékgyűjtőbe! A készülék értékes anyagokat tartalmaz, amelyek újrahasznosíthatóak. Ha bármilyen kérdése van ezzel kapcsolatban, vegye fel a kapcsolatot a helyi hulladékkezelő céggel vagy az önkormányzat hulladékgazdálkodásért felelős osztályával.

EC megfelelési nyilatkozat

Gyártó neve és címe:
PROXXON S.A.
6-10 Härebiërg
L-6868 Wecker
Luxemburg

Termék típusa: **THERMOCUT 230/E**
Gyártói cikkszám: **27080**

Kizárólagos felelősséggel kijelentjük, hogy ez a termék megfelel a következő irányelveknek és normatíváknak:

EU EMC Direktíva 2004/108/EC

EU Gép Irányelv 2006/95/EC

Dátum: 2013.10.21



Dipl.-Ing. Jörg Wagner
PROXXON S.A.

A CE dokumentáció meghatalmazottja megegyezik az aláíróval.